

ZUGZYLINDER

mit Federrückzug, einfach wirkend, p_{max.} 500 bar

Beschreibung:

Dieser einfach wirkende Zugzylinder eignet sich für kleinere Anlagen, die nicht taktgebunden sind. Die eingebaute Rückholfeder dient nur zur Rückstellung des Kolbens. Die Rückstellzeit ist von mehreren Bedingungen abhängig. Dadurch kann keine exakte Berechnung der Rückstellzeit erfolgen.

Sollen Vorschub und Rückstellung taktgebunden und/oder kraftbelastet in einem festgelegten Intervall erfolgen, empfehlen wir den Einsatz von doppelt wirkenden Zylindern (siehe Datenblatt 200-3).

Der Zugzylinder ist in verschiedenen Bauvarianten mit Gewindeanschluss oder O-Ring Flanschanschluss erhältlich.

Montagehinweis:

Bei der Montage des Zugzylinders z.B. über die Querbohrungen im Zylindergehäuse ist darauf zu achten, dass der Zylinder vorne, ab 250 bar Betriebsdruck, formschlüssig abgestützt werden muss, insofern die Befestigung quer zur Krafrichtung erfolgt.

Das Eindringen von Fremdkörpern und Flüssigkeiten in den Federraum des Zugzylinders muss anwenderseitig durch Abdeckung oder präventive Zylinderanordnung verhindert werden.

Bei Bedarf kann bei beiden Anschlussarten zusätzlich eine Belüftungsleitung angeschlossen werden.

D Kolben Ø ⁽¹⁾	[mm]	16	20	25	32	40	50	63	80	100
d Stange Ø	[mm]	10	12	16	20	25	32	40	50	63
Hub ± 1 ⁽²⁾	[mm]	8	8	8	10	10	12	12	12	12
Zugkraft 100 bar	[kN]	1,1	1,5	2,7	4,6	7,3	11,0	17,9	29,2	45,6
Zugkraft 500 bar	[kN]	6,0	8,2	14,3	24,2	37,0	57,3	92,3	151,8	235,0
Min. Rückstellkraft	[N]	40	95	140	195	270	440	430	760	1200
Ölbedarf/10mm Hub	[cm ³]	1,22	1,9	2,9	4,9	7,65	11,6	18,6	30,63	47,36
a	[mm]	60	60	65	75	85	100	125	160	200
b	[mm]	35	35	45	55	63	75	95	120	150
c	[mm]	22	23	27	35	35	35	44	46	55
e Ø	[mm]	11	11	14	18	18	20	26	33	40
f	[mm]	30	40	50	55	63	76	95	120	158
g Ø	[mm]	6,5	6,5	8,5	10,5	10,5	13	17	21	25
h	[mm]	30	30	33	38	40	44	50	60	64
i	[mm]	4,4	4,4	6,4	7,6	10,6	12,6	16,6	20,6	24,8
k	[mm]	20,5	20,5	21	25	27	29,5	32	39	40
l	[mm]	6,4	6,4	8,6	10,6	10,6	12,6	16,6	20,6	24,8
L	[mm]	56	61	64	75	79	90	102	117	130
m	[mm]	11	11	11	11	11	13	17	21	25
n	[mm]	16,5	17	18	22	24	27	26	34	35
o1 Gewinde x Tiefe	[mm]	M6x15	M8x16	M10x17	M12x18	M16x27	M20x32	M27x40	M30x40	M42x60
o2 Ø x Tiefe	[mm]	6,3x3	8,5x3	10,5x4	12,5x4	16,5x7	21,0x8	27,5x8	30,5x8	43,0x8
p	[mm]	G1/4	G1/4	G1/4	G1/4	G1/4	G1/4	G1/2	G1/2	G1/2
r	[mm]	40	44	50	55	63	76	95	120	158
s	[mm]	40	40	50	55	63	76	95	120	158
SW	[mm]	8	10	13	17	22	27	36	46	55
t	[mm]	22	22	30	35	40	45	65	80	108
u	[mm]	8	8	10	12	12	15	20	24	28
v	[mm]	2	2	2	3	3	5	5	7	7
w	[mm]	1,1	1,1	1,1	1,1	1,1	1,1	1,5	1,5	1,5
x Ø	[mm]	4	4	4	5	6	6	8	8	8
y Ø	[mm]	9,8	9,8	9,8	9,8	9,8	10,8	13,8	13,8	13,8
z	[mm]	7	7	7,5	10	10	13	16	21	25
Masse ca.	[kg]	0,8	1,0	1,2	1,8	2,6	3,8	6,7	12,8	24

⁽¹⁾Sondermaße und andere ⁽²⁾Hübe auf Anfrage

O-Ringe sind im Lieferumfang enthalten.

Bestellnummern-Schlüssel:

Beispiel **ZZY** - **040** - **010** - **AV** - **I002**

Kolben Ø [mm]: **016, 020, 025, 032, 040, 050, 063, 080, 100**

Hub [mm]: **008, 010, 012**

Bauart: **A, C, D, E,** (siehe Seite 2)

Dichtungsart: NBR = **P**, FKM = **V**

Gewindeart: Innengewinde = **I**

Wirkungsweise: einfach wirkend = **002**



Webcode: 020006

Wir konstruieren und fertigen auch Sondervariationen

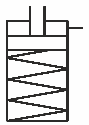

Anschlussarten:

- ☒ G1/4, G1/2 Gewindeanschluss
- ☒ O-Ring Flanschanschluss stangen-, boden-, breitseitig

Dichtungsarten:

- ☒ NBR, Betriebstemperatur: -10° bis +80°C
- ☒ FKM, Betriebstemperatur: bis max. 150°C

Vorteile:

- ☒ ideal für kleinere Anlagen
- ☒ platzsparende Einbauoptionen
- ☒ vielfältige Befestigungsmöglichkeiten
- ☒ schützender Metallabstreifer
- ☒ Belüftungsanschluss möglich

HYDROKOMP[®]
Hydraulische Komponenten GmbH

Siemensstraße 16, 35325 Mücke (Germany)
Telefon: +49 6401 225999-0
Fax: +49 6401 225999-50
E-Mail: info@hydrokomp.de
Internet: www.hydrokomp.de

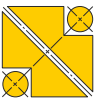

Zugzylinder / Bauarten

A Anschlussgewinde, Längs- und Querbohrungen

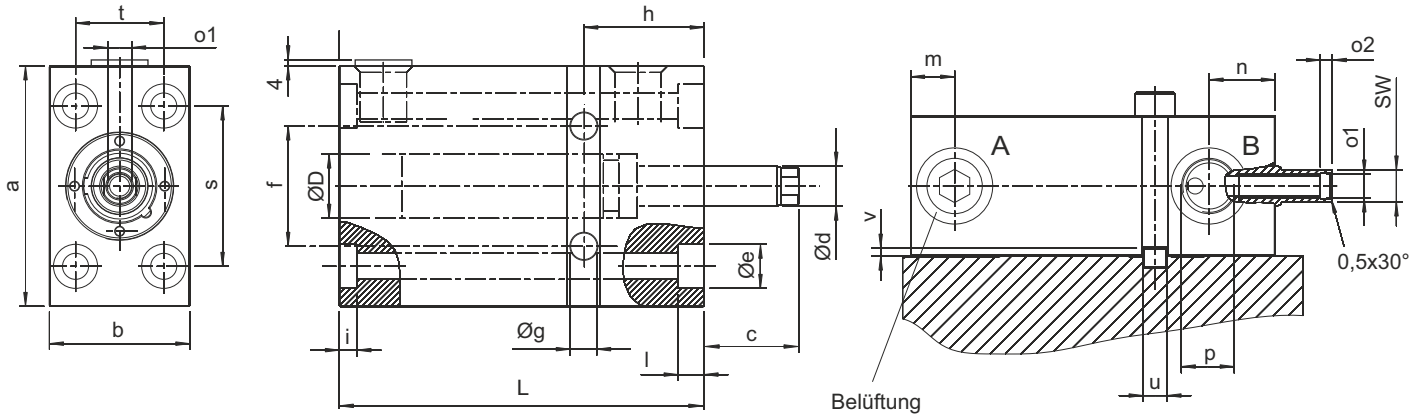

C

O-Ring Flanschanschluss, Stangenseite

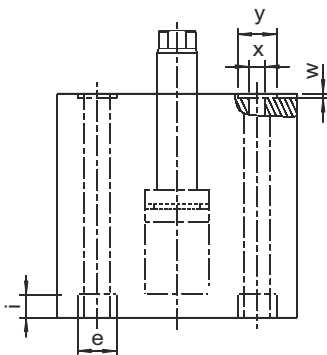

D

O-Ring Flanschanschluss, Bodenseite

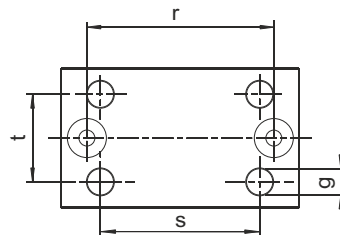

E

O-Ring Flanschanschluss, Breitseite

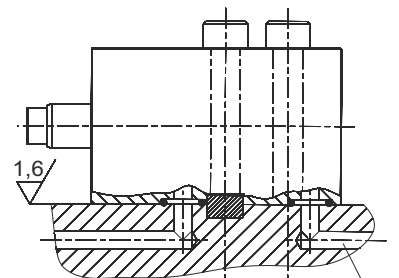
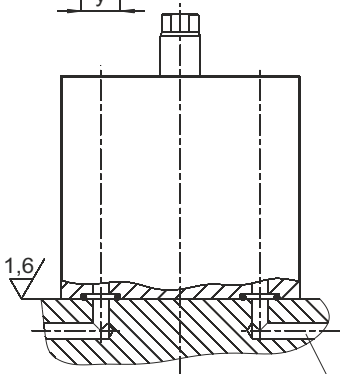
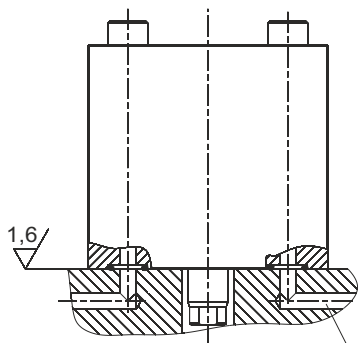
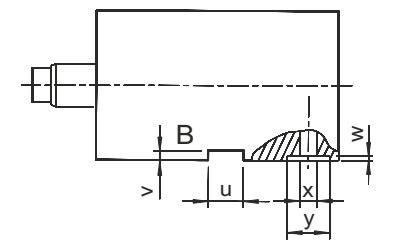
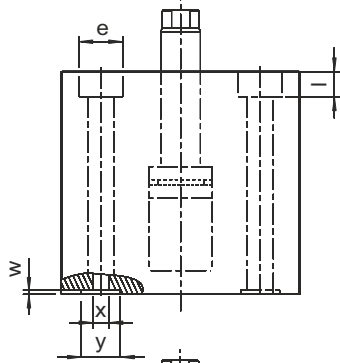
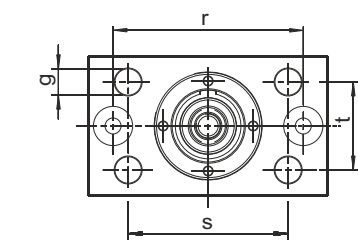
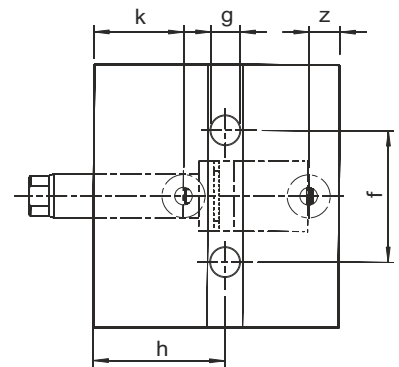

ACHTUNG: Es ist darauf zu achten, dass keine Flüssigkeiten oder Fremdkörper über die Belüftung in den Federraum eindringen!